

BOYAS ESPECIALES A800

Las boyas A800 son un modelo económico de un solo cuerpo fabricadas en polietileno rotomoldeado y disponibles en varias formas y colores. Es el producto más usual para el balizamiento de playas, pero también puede usarse para el balizamiento provisional de obras en puertos y canales pequeños e instalaciones temporales.

Las boyas están disponibles vacías o rellenas de espuma de poliuretano, que asegura la flotabilidad de la boya, incluso en caso de agrietamiento del casco. En aplicaciones de muy poca profundidad, la boya puede ser equipada con lastre para asegurar su estabilidad. Las A800 fueron concebidas como boyas ciegas, pero se les puede instalar linternas pequeñas y/o marcas de tope (solo en el caso del modelo cilíndrico) para su uso en aguas tranquilas.

Opciones: pequeña linterna autónoma –marca de tope en la boya cilíndrica– y el relleno de espuma de poliuretano y/o espuma de poliuretano y lastre.

APLICACIONES

- Balizamiento de obras
- Balizamiento de playas
- Balizamiento de puertos
- Balizamiento de canales pequeños e instalaciones provisionales

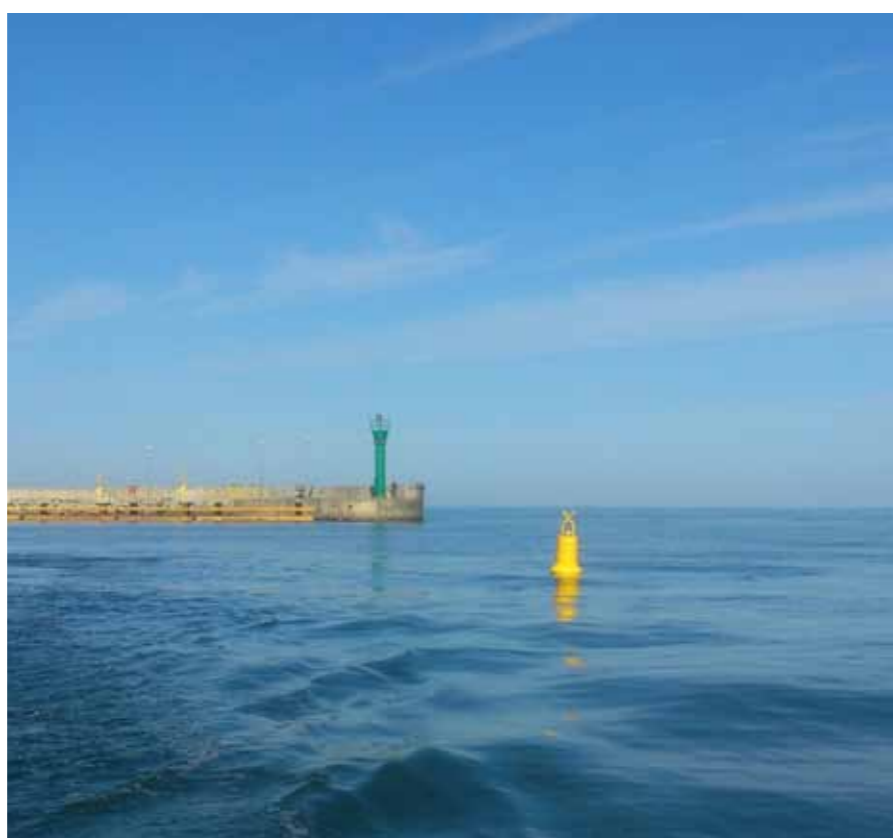

CARACTERÍSTICAS Y VENTAJAS

Robustez	Asa de amarre con refuerzo metálico de acero inoxidable
Fácil uso	14 kg en vacío
Alcance	Idóneo para balizas de 1 MN alcance nominal
Linterna	Diseñada para operar sin linterna. Opcionalmente se puede instalar una linterna autónoma
Marca de tope	Disponible como opción en la boya cilíndrica
Estabilidad	Opción de contrapeso de arena que mejora la estabilidad en caso de baja carga del tren de fondeo
Opciones	Pequeña linterna autónoma. Relleno de espuma de poliuretano y/o espuma de poliuretano

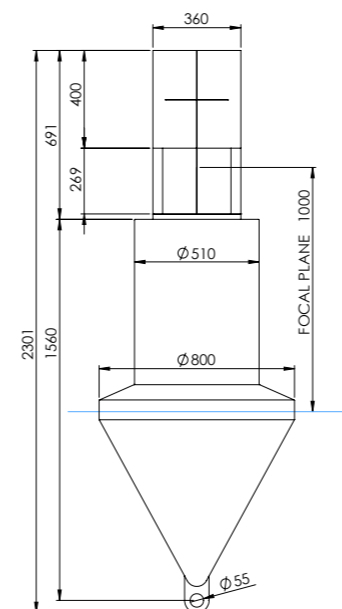

PRESTACIONES

Modelos	CILÍNDRICA	CÓNICA	ESFÉRICA
Volumen útil flotador	110 litros	100 litros	102 litros
Volumen total	290 litros	200 litros	412 litros
Tren de fondeo máximo	77 kg	70 kg	71 kg
Peso en vacío	13 kg	13 kg	14 kg
Peso con relleno poliuretano	15 kg	14,5 kg	15,5 kg
Diámetro	800 mm	800 mm	800 mm

AMBIENTE & CALIDAD

Flotador	Polietileno de media densidad rotomoldeado y pigmentado con inhibidor UV, grosor pared de 5 a 7 mm. Resistente al agua hasta 100°C, y a la mayoría de ácidos y disolventes ordinarios
Asa de amarre	Asa de polietileno reforzada con anilla metálica
Reciclaje	Todos los componentes de la boya son fácilmente reciclables, con un índice de aprovechamiento directo del 100%
Acceso al interior	Tapa con tornillo de 20 mm para relleno con contrapeso que asegura la verticalidad

OPCIONES

Marca de tope	Disponible para la boya cilíndrica, fabricada en acero AISI 314, pintada
Relleno de poliuretano	Relleno de poliuretano expandido a 15kg/m ³ para asegurar su flotabilidad en caso de agrietamiento del flotador
Contrapeso de arena	Garantiza la estabilidad en caso de baja carga del tren de fondeo. Es necesario rellenar también con espuma de poliuretano
Linterna	Linterna Autónoma (1 MN)